

МІНІСТЕРСТВО ОСВІТИ І НАУКИ УКРАЇНИ
ДЕРЖАВНИЙ УНІВЕРСИТЕТ «КИЇВСЬКИЙ АВІАЦІЙНИЙ ІНСТИТУТ»



ОСВІТНЬО-ПРОФЕСІЙНА ПРОГРАМА

«Журналістика»

Першого (бакалаврського) рівня вищої освіти

за спеціальністю С7 «Журналістика»
(061 «Журналістика»)

(
галузі знань С «Соціальні науки, журналістика, інформація та міжнародні
відносини»
(06 «Журналістика»))

СМЯ КАІ ОП Б ІД 65484– 03–2025

Освітньо-професійна програма
затверджена Вченою радою КАІ
протокол № _____ від _____ 2025 р.
Вводиться в дію наказом в.о. президента КАІ
від _____ 2025 р. № _____

В.о. президента

_____ Ксенія СЕМЕНОВА

КИЇВ

	<p style="text-align: center;">Система менеджменту якості ОСВІТНЬО-ПРОФЕСІЙНА ПРОГРАМА «ЖУРНАЛІСТИКА» першого (бакалаврського) рівня вищої освіти за спеціальністю С7 «Журналістика»</p>	Шифр документа	СМЯ КАІ ОП Б ІД 65484-03-2025
		стор. 2 з 21	

Стандарт вищої освіти України: перший (бакалаврський) рівень,
галузь знань 06 «Журналістика»,
спеціальність 061 «Журналістика».

Стандарт вищої освіти затверджено і введено в дію наказом Міністерства освіти і науки України від 20.06.2019 р. № 864.

ЛИСТ ПОГОДЖЕННЯ освітньо-професійної програми

ПОГОДЖЕНО

Науково-методичною радою КАІ
протокол № _____
від «_____» _____ 2025 р.
Голова НМР КАІ,
проректор з навчальної роботи

_____ Анатолій ПОЛУХІН

ПОГОДЖЕНО

Вченою радою факультету (інституту)

протокол № _____
від «_____» _____ 2025 р.
Голова Вченої ради
факультету _____

_____ Власне ім'я ПРІЗВИЩЕ

ПОГОДЖЕНО

Кафедрою _____
протокол засідання № _____
від «_____» _____ 2025 р.

Завідувач кафедри _____

_____ Вячеслав ВАСИЛЬЧЕНКО

ПОГОДЖЕНО

Студентською радою
факультету (інституту) _____
протокол № _____
від «_____» _____ 2025 р.
Голова Студентської ради факультету
_____ Власне ім'я ПРІЗВИЩЕ

	<p align="center">Система менеджменту якості ОСВІТНЬО-ПРОФЕСІЙНА ПРОГРАМА «ЖУРНАЛІСТИКА»</p> <p align="center">першого (бакалаврського) рівня вищої освіти за спеціальністю С7 «Журналістика»</p>	<p align="center">Шифр документа</p>	<p align="center">СМЯ КАІ ОП Б ІД 65484-03-2025</p>
	<p align="right">стор. 3 з 21</p>		

ПЕРЕДМОВА

Розроблено робочою групою освітньо-професійної програми (спеціальності 061 «Журналістика») у складі:

ГАРАНТ ОСВІТНЬОЇ ПРОГРАМИ:

Васильченко Вячеслав Миколайович	кандидат філологічних наук, доцент, завідувач кафедри журналістики	_____ (підпис)
-------------------------------------	--------------------------------------------------------------------------	-------------------

ЧЛЕНИ РОБОЧОЇ ГРУПИ:

Шульгіна Валентина Іванівна	доктор філологічних наук, доцент, професор кафедри журналістики	_____ (підпис)
--------------------------------	-----------------------------------------------------------------------	-------------------

Кошак Олександр Михайлович	кандидат наук із соціальних комунікацій, доцент, доцент кафедри журналістики	_____ (підпис)
-------------------------------	------------------------------------------------------------------------------------	-------------------

Мельникова-Курганова Олена Сергіївна	кандидат наук із соціальних комунікацій, доцент кафедри журналістики	_____ (підпис)
-----------------------------------------	----------------------------------------------------------------------------	-------------------

Ужвенко Анна Володимирівна	здобувачка вищої освіти за освітньою програмою «Журналістика», група 211	_____ (підпис)
-------------------------------	--------------------------------------------------------------------------------	-------------------

ЗОВНІШНІ СТЕЙКГОЛДЕРИ

Карташева Анастасія Сергіївна	Головний редактор у відділі «Управління перспективних розробок та публіцистики» компанії ІНОЗЕМНЕ ПІДПРИЄМСТВО «1+1 Продакшн»	_____ (підпис)
----------------------------------	----------------------------------------------------------------------------------------------------------------------------------------------	-------------------

Кравченко Світлана Іванівна	Шеф-редакторка офіційного сайту жіночого журналу ELLE Україна	_____ (підпис)
-----------------------------	---------------------------------------------------------------------	-------------------

Рецензії-відгуки зовнішніх стейкголдерів (додаються).

Рівень документа – 3б
Плановий термін між ревізіями – 1 рік

Контрольний примірник

	<p>Система менеджменту якості ОСВІТНЬО-ПРОФЕСІЙНА ПРОГРАМА «ЖУРНАЛІСТИКА» першого (бакалаврського) рівня вищої освіти за спеціальністю С7 «Журналістика»</p>	<p>Шифр документа</p>	<p>СМЯ КАІ ОП Б ІД 65484-03-2025</p>
	<p>стор. 4 з 21</p>		

1. Профіль освітньо-професійної програми

Розділ 1. Загальна інформація		
1.1.	Повна назва закладу вищої освіти та структурного підрозділу	Державне некомерційне підприємство «Державний університет «Київський авіаційний інститут». Факультету лінгвістики та соціальних комунікацій Кафедра журналістики
1.2.	Ступінь вищої освіти та назва кваліфікації мовою оригіналу	Освітній ступінь бакалавра Освітня кваліфікація: бакалавр журналістики
1.3.	Офіційна назва освітньо-професійної програми	«Журналістика»
1.4.	Тип диплому, обсяг освітньо-професійної програми, форми здобуття освіти та розрахункові строки виконання освітньої програми	Диплом бакалавра, одиничний, 240 кредитів ЄКТС. Очна (денна), заочна форми здобуття освіти. Розрахункові строки виконання освітньої програми: - 3 роки 10 місяців (денна форма здобуття освіти); - 4 роки 6 місяців (заочна форма здобуття освіти)
1.5.	Акредитаційна інституція	Міністерство освіти і науки України Дата видачі сертифіката про акредитацію освітньої програми 25 червня 2019 р. №11010595
1.6.	Період акредитації	До 01 липня 2029 р.
1.7.	Цикл/рівень	6 рівень Національної рамки кваліфікацій України (НРК України), перший цикл Європейського простору вищої освіти (FQ-EHEA), 6 рівень Європейської рамки кваліфікацій для навчання впродовж життя (EQF-LLL).
1.8.	Передумови (вимоги до освіти осіб, які можуть розпочати навчання за освітньою програмою)	Вступ на навчання на освітньо-професійну програму обсягом 240 кредитів ЄКТС здійснюється на базі повної загальної середньої освіти. Заклад вищої освіти має право визнати та зарахувати кредити, отримані в межах попередньої освітньої програми підготовки молодшого бакалавра (молодшого спеціаліста) обсягом не більше ніж 120 кредитів ЄКТС. На основі ступеня «фаховий молодший бакалавр» заклад вищої освіти має право визнати та перезарахувати не більше ніж 60 кредитів ЄКТС, отриманих за попередньою освітньою програмою фахової передвищої освіти. Мінімум 50% обсягу освітньої програми виділяється для забезпечення загальних та спеціальних (фахових) компетентностей за даною

	<p>Система менеджменту якості ОСВІТНЬО-ПРОФЕСІЙНА ПРОГРАМА «ЖУРНАЛІСТИКА» першого (бакалаврського) рівня вищої освіти за спеціальністю С7 «Журналістика»</p>	<p>Шифр документа</p>	<p>СМЯ КАІ ОП Б ІД 65484-03-2025</p>
	<p>стор. 5 з 21</p>		

		<p>спеціальністю визначених цим Стандартом вищої освіти. Прийом на основі ступенів «молодший бакалавр», «фаховий молодший бакалавр» або освітньо-кваліфікаційного рівня «молодший спеціаліст» здійснюється за результатами зовнішнього незалежного оцінювання в порядку, визначеному законодавством. Умови вступу регулюються Правилами прийому до КАІ.</p>
1.9.	Мови викладання	Українська
1.10.	Інтернет-адреса постійного розміщення опису освітньо-професійної програми	http://kai.edu.ua

Розділ 2. Мета (цілі) освітньо-професійної програми

2.1.	<p>Підготувати висококваліфікованих фахівців у галузі 06 «Журналістика» та сформувати здатність випускника розв'язувати складні спеціалізовані задачі та практичні проблеми в галузі соціальних комунікацій, що передбачає застосування положень і методів соціальнокомунікаційних та інших наук і характеризується невизначеністю умов.</p>
------	----------------------------------------------------------------------------------------------------------------------------------------------------------------------------------------------------------------------------------------------------------------------------------------------------------------------------------------------

Розділ 3. Характеристика освітньо-професійної програми

3.1	<p>Предметна область (Об'єкт діяльності, теоретичний зміст)</p>	<p>Об'єкти вивчення та діяльності: соціальні комунікації в різних їхніх виявах і видах; продукти соціального комунікування; аудиторія та інші споживачі (користувачі) цих продуктів. Мета навчання: сформувати здатність випускника розв'язувати складні спеціалізовані задачі та практичні проблеми в галузі соціальних комунікацій, що передбачає застосування положень і методів соціальнокомунікаційних та інших наук і характеризується невизначеністю умов. Теоретичний зміст предметної області: поняття про журналістику, рекламу та зв'язки з громадськістю, видавничу діяльність та редагування й інші види комунікаційної діяльності як соціальнокомунікаційні інститути. Методи, методики та технології: прикладні соціальнокомунікаційні технології; методи й методики збору, обробки та поширення інформації, медіапланування, професійні норми та стандарти й інші спеціальні методики, що використовують у сфері соціальних комунікацій і вузькопрофесійних галузях соціального комунікування. Інструменти та обладнання: телевізійне та радіообладнання, комп'ютерна техніка, програмне забезпечення для обробки зображень,</p>
-----	-----------------------------------------------------------------	------------------------------------------------------------------------------------------------------------------------------------------------------------------------------------------------------------------------------------------------------------------------------------------------------------------------------------------------------------------------------------------------------------------------------------------------------------------------------------------------------------------------------------------------------------------------------------------------------------------------------------------------------------------------------------------------------------------------------------------------------------------------------------------------------------------------------------------------------------------------------------------------------------------------------------------------------------------------------------------------------------------------------------------------------------------------------------------------------------------------------------------------------------------

	<p style="text-align: center;">Система менеджменту якості ОСВІТНЬО-ПРОФЕСІЙНА ПРОГРАМА «ЖУРНАЛІСТИКА»</p> <p style="text-align: center;">першого (бакалаврського) рівня вищої освіти за спеціальністю С7 «Журналістика»</p>	Шифр документа	СМЯ КАІ ОП Б ІД 65484-03-2025
		стор. 6 з 21	

		відео, звуку та верстки
3.2.	Орієнтація освітньо-професійної програми	Освітня програма має академічну орієнтацію.
3.3.	Основний фокус освітньо-професійної програми	Загальна освіта за спеціальністю 061 «Журналістика» Ключові слова: журналістика, інформація, соціальні комунікації, медіа.
3.4.	Особливості освітньо-професійної програми	Освітньо-професійна програма спрямована на специфіку роботи в межах кваліфікації «журналіст». Вона забезпечує формування та розвиток професійних знань і навичок, необхідних для ведення професійної діяльності у галузі соціальних комунікацій, здійснення журналістської авторської діяльності, а також редакторської, проектно-аналітичної, організаційно-управлінської, соціально-організаторської та виробничо-технологічної діяльності. Освітньо-професійна програма передбачає вивчення об'єктів діяльності фахівця, що задовольняють вимоги сфери праці до спеціальності, відображає сферу застосування праці фахівця. Заявлені дисципліни відповідають сучасним вимогам ринку.

Розділ 4. Можливості працевлаштування та подальшого навчання випускників

4.1.	Можливості працевлаштування	У результаті виконання ОПП підготовки бакалаврів за спеціальністю «Журналістика», присвоєння їм відповідної кваліфікації та враховуючи реальні потреби ринку праці, випускники підготовлені до роботи для виконання професійних завдань у засобах масової інформації та в суміжних інформаційно-комунікаційних сферах. Випускник програм бакалаврату готовий виконувати такі професійні завдання: - журналістська авторська діяльність: створення матеріалів для різних типів, видів ЗМІ й інших медіа з урахуванням їх специфіки; - редакторська діяльність: приведення призначених для розміщення в газеті, журналі, на інформаційній стрічці, в теле-, радіоефірі, інтернет-ЗМІ, матеріалів у відповідність з мовними нормами, професійними стандартами, форматами, стилями, технологічними вимогами, прийнятими у ЗМІ різних типів; проектно-аналітична діяльність: участь у розробці та корекції концепції медіапроекту,
------	-----------------------------	-------------------------------------------------------------------------------------------------------------------------------------------------------------------------------------------------------------------------------------------------------------------------------------------------------------------------------------------------------------------------------------------------------------------------------------------------------------------------------------------------------------------------------------------------------------------------------------------------------------------------------------------------------------------------------------------------------------------------------------------------------------------------------------------------------------------------------------------------------------------------------------------------------------------------------------------

	<p style="text-align: center;">Система менеджменту якості ОСВІТНЬО-ПРОФЕСІЙНА ПРОГРАМА «ЖУРНАЛІСТИКА»</p> <p style="text-align: center;">першого (бакалаврського) рівня вищої освіти за спеціальністю С7 «Журналістика»</p>	Шифр документа	СМЯ КАІ ОП Б ІД 65484-03-2025
		стор. 7 з 21	

		<p>визначенні його формату, в різних видах програмування, планування;</p> <p>- організаційно-управлінська діяльність: участь у відповідності з посадовим статусом в організації роботи медіапідприємств, їх підрозділів, творчих колективів;</p> <p>соціально-організаторська діяльність:</p> <p>- залучення до співпраці зі ЗМІ та іншими медіа представниками різних сегментів суспільства, організацій, установ та взаємодія з ними;</p> <p>- виробничо-технологічна діяльність: участь у виробничому процесі випуску видання, теле-, радіопроеграми, інтернет-ЗМІ і інших медіа.</p> <p>Випускники можуть працювати журналістами, редакторами, головними редакторами, ведучими, фотокореспондентами тощо.</p>
4.2.	Подальше навчання	Продовження навчання здобувачів вищої освіти для отримання освітнього ступеня магістр, а також підвищувати кваліфікацію й отримувати додаткову освіту за сертифікованими програмами та програмами післядипломного навчання.

Розділ 5. Викладання та оцінювання

5.1.	Викладання та навчання (методи, методики, технології, інструменти та обладнання)	<p>Студентоцентрикований підхід у навчанні, самонавчання, проблемно- і практично-орієнтоване навчання, підготовка кваліфікаційної роботи.</p> <p>Евристичне навчання (методика постановки умінь і навичок у роботі з теоретичними та науковими джерелами), проблемно-орієнтоване навчання (уміння визначати, окреслювати та вирішувати проблеми), системний аналіз проблематики ЗМІ, загальнонаукові методи (аналіз, синтез, індукція, дедукція, традукція); контент-аналізу (задля розвитку умінь ефективного якісного та кількісного моніторингу ринка(ів) ЗМІ.</p> <p>Викладання академічних дисциплін проводиться у вигляді інтерактивних відео-лекцій, практичних занять, самостійної роботи студента, індивідуальних навчально-дослідних завдань, майстер-класів запрошених відомих журналістів-практиків, практики (ознайомчої, навчальної та виробничої).</p> <p>Методи, методики та технології: прикладні соціальнокомунікаційні технології; методи й методики збору, обробки та поширення інформації, медіапланування, професійні норми та стандарти й інші спеціальні методики, що</p>
------	----------------------------------------------------------------------------------	---------------------------------------------------------------------------------------------------------------------------------------------------------------------------------------------------------------------------------------------------------------------------------------------------------------------------------------------------------------------------------------------------------------------------------------------------------------------------------------------------------------------------------------------------------------------------------------------------------------------------------------------------------------------------------------------------------------------------------------------------------------------------------------------------------------------------------------------------------------------------------------------------------------------------------------------------------------------------------------------------------------------------------------------------------------------------------------------------

	<p>Система менеджменту якості ОСВІТНЬО-ПРОФЕСІЙНА ПРОГРАМА «ЖУРНАЛІСТИКА»</p>	<p>Шифр документа</p>	<p>СМЯ КАІ ОП Б ІД 65484-03-2025</p>
	<p>першого (бакалаврського) рівня вищої освіти за спеціальністю С7 «Журналістика»</p>	<p>стор. 8 з 21</p>	

		<p>використовують у сфері соціальних комунікацій і вузькопрофесійних галузях соціального комунікування.</p> <p>Інструменти та обладнання: телевізійне та радіобладнання, комп'ютерна техніка, програмне забезпечення для обробки зображень, відео, звуку та верстки</p>
5.2.	Оцінювання	<p>Оцінювання навчальних досягнень студентів здійснюється за системою ECTS та за національною шкалою оцінювання. Форми контролю: комплексні контрольні роботи, проміжне та підсумкове тестування, усні та письмові екзамени, заліки, захист звіту з практики, захист курсових робіт, захист кваліфікаційної роботи за здобуття ОС «бакалавр»</p>
Розділ 6. Програмні компетентності		
6.1.	Інтегральна компетентність (ІК)	<p>Здатність розв'язувати складні спеціалізовані задачі та практичні проблеми в галузі соціальних комунікацій, що передбачає застосування положень і методів соціальнокомунікаційних та інших наук і характеризується невизначеністю умов; володіти необхідними навиками для роботи у сфері масмедіа.</p>
6.2.	Загальні компетентності (ЗК)	<p>ЗК01. Здатність застосовувати знання в практичних ситуаціях.</p> <p>ЗК02. Знання та розуміння предметної області та розуміння професійної діяльності.</p> <p>ЗК03. Здатність бути критичним і самокритичним.</p> <p>ЗК04. Здатність до пошуку, оброблення та аналізу інформації з різних джерел.</p> <p>ЗК05. Навички використання інформаційних і комунікаційних технологій.</p> <p>ЗК06. Здатність до адаптації та дії в новій ситуації.</p> <p>ЗК07. Здатність працювати в команді.</p> <p>ЗК08. Здатність навчатися і оволодівати сучасними знаннями.</p> <p>ЗК09. Здатність реалізувати свої права і обов'язки як члена суспільства, усвідомлювати цінності громадянського (вільного демократичного) суспільства та необхідність його сталого розвитку, верховенства права, прав і свобод людини і громадянина в Україні.</p> <p>ЗК10. Здатність зберігати та примножувати моральні, культурні, наукові цінності і досягнення суспільства на основі розуміння історії та закономірностей розвитку предметної</p>

	Система менеджменту якості ОСВІТНЬО-ПРОФЕСІЙНА ПРОГРАМА «ЖУРНАЛІСТИКА» першого (бакалаврського) рівня вищої освіти за спеціальністю С7 «Журналістика»	Шифр документа	СМЯ КАІ ОП Б ІД 65484-03-2025
	стор. 9 з 21		

		<p>області, її місця у загальній системі знань про природу і суспільство та у розвитку суспільства, техніки і технологій, використовувати різні види та форми рухової активності для активного відпочинку та ведення здорового способу життя.</p> <p>ЗК11. Здатність спілкуватися державною мовою.</p> <p>ЗК12. Здатність спілкуватися іноземною мовою.</p> <p>ЗК13. Здатність приймати обґрунтовані рішення в питаннях медійного висвітлення розвитку авіаційної галузі в глобалізаційних умовах.</p> <p>ЗК14. Здатність аналізувати сучасні проблеми та процеси комунікації в авіаційно-космічній галузі.</p>
6.3.	Фахові компетентності (ФК)	<p>ФК01. Здатність застосовувати знання зі сфери соціальних комунікацій у своїй професійній діяльності.</p> <p>ФК02. Здатність формувати інформаційний контент.</p> <p>ФК03. Здатність створювати медіапродукт.</p> <p>ФК04. Здатність організовувати й контролювати командну професійну діяльність.</p> <p>ФК05. Здатність ефективно просувати створений медійний продукт.</p> <p>ФК06. Здатність до провадження безпечної медіадіяльності.</p> <p>ФК07. Здатність використовувати знання щодо організації та проведення досліджень у сфері масової комунікації.</p> <p>ФК08. Здатність генерувати нові ідеї (креативність).</p> <p>ФК09. Здатність ефективно просувати створений медійний продукт.</p> <p>ФК10. Здатність створювати тексти і документи, розробляти оптимальні за складом та функціональністю мультимедійні компоненти для використання у соціальній комунікації.</p>
Розділ 7. Програмні результати навчання		
7.1.	Програмні результати навчання (ПРН)	<p>ПРН01. Пояснювати свої виробничі дії та операції на основі отриманих знань</p> <p>ПРН02. Застосовувати знання зі сфери предметної спеціалізації для створення інформаційного продукту чи для проведення інформаційної акції</p> <p>ПРН03. Оцінювати свій чи чужий інформаційний продукт, інформаційну акцію, що організована й проведена самостійно або разом з колегами</p> <p>ПРН04. Виконувати пошук, оброблення та аналіз інформації з різних джерел</p>

		<p>ПРН05. Використовувати сучасні інформаційні й комунікаційні технології та спеціалізоване програмне забезпечення для вирішення професійних завдань</p> <p>ПРН06. Планувати свою діяльність та діяльність колективу з урахуванням цілей, обмежень та передбачуваних ризиків</p> <p>ПРН07. Координувати виконання особистого завдання із завданнями колег</p> <p>ПРН08. Виокремлювати у виробничих ситуаціях факти, події, відомості, процеси, про які бракує знань, і розкривати способи та джерела здобування тих знань</p> <p>ПРН09. Оцінювати діяльність колег як носіїв прав і обов'язків членів суспільства, представників громадянського суспільства</p> <p>ПРН10. Оцінювати діяльність колег з точки зору зберігання та примноження суспільних і культурних цінностей і досягнень</p> <p>ПРН11. Вільно спілкуватися з професійних питань, включаючи усну, письмову та електронну комунікацію, українською мовою</p> <p>ПРН12. Вільно спілкуватися з професійних питань, включаючи усну, письмову та електронну комунікацію, іноземною мовою</p> <p>ПРН13. Передбачати реакцію аудиторії на інформаційний продукт чи на інформаційні акції, зважаючи на положення й методи соціальнокомунікаційних наук</p> <p>ПРН14. Генерувати інформаційний контент за заданою темою з використанням доступних, а також обов'язкових джерел інформації</p> <p>ПРН15. Створювати грамотний медіапродукт на задану тему, визначеного жанру, з урахуванням каналу поширення чи платформи оприлюднення</p> <p>ПРН16. Планувати свою роботу та роботу колег, спрямовану як на генерування інформаційного контенту, так і створення медіапродукту, а також його промоцію</p> <p>ПРН17. Розміщувати оперативну інформацію про свій медіапродукт на доступних інтернет-платформах</p> <p>ПРН18. Використовувати необхідні знання й технології для виходу з кризових комунікаційних ситуацій на засадах толерантності, діалогу й співробітництва.</p> <p>ПРН 19. Професійно відстоювати національні інтереси в обраній сфері діяльності</p> <p>ПРН 20. Вміти використовувати знання з соціології, психології, соціальних комунікацій, іміджелогії для створення</p>
--	--	------------------------------------------------------------------------------------------------------------------------------------------------------------------------------------------------------------------------------------------------------------------------------------------------------------------------------------------------------------------------------------------------------------------------------------------------------------------------------------------------------------------------------------------------------------------------------------------------------------------------------------------------------------------------------------------------------------------------------------------------------------------------------------------------------------------------------------------------------------------------------------------------------------------------------------------------------------------------------------------------------------------------------------------------------------------------------------------------------------------------------------------------------------------------------------------------------------------------------------------------------------------------------------------------------------------------------------------------------------------------------------------------------------------------------------------------------------------------------------------------------------------------------------------------------------------------------------------------------------------------------------------------------------------------------------------------------------------------------------------------------------------------------------------------------------------------------------------------------------------------------------------------------------------------------------------------------------------------------------------------------------------------------------------------------------------------------------------------------------------------------------------------------

	<p align="center">Система менеджменту якості ОСВІТНЬО-ПРОФЕСІЙНА ПРОГРАМА «ЖУРНАЛІСТИКА»</p> <p align="center">першого (бакалаврського) рівня вищої освіти за спеціальністю С7 «Журналістика»</p>	Шифр документа	СМЯ КАІ ОП Б ІД 65484-03-2025
		стор. 11 з 21	

		конкурентоспроможного медійного проєкту.
Розділ 8. Ресурсне забезпечення реалізації програми		
8.1.	Кадрове забезпечення	Реалізацію освітньо-професійної програми здійснюють доктори та кандидати наук, доктори філософії із соціальних комунікацій, висококваліфіковані спеціалісти. До реалізації програми залучається не менше 60% науково-педагогічних працівників з науковим ступенем та/або вченим знанням
8.2.	Матеріально-технічне забезпечення	Лабораторія телерадіожурналістики, спеціалізовані комп'ютерні класи, камери, фотоапарати.
8.3.	Інформаційне та навчально-методичне забезпечення	Спеціалізований фонд читальної зали факультету та університету; мультимедійні проектори; лінгафонні засоби; комп'ютерна техніка, підключена до локальної мережі університету та мережі Інтернет; офіційний сайт Державного університету «Київський авіаційний інститут» http://kai.edu.ua ; корпоративна пошта; навчальні і робочі плани; навчально-методичні комплекси дисциплін; навчальні та робочі програми дисциплін http://er.nau.edu.ua/handle/NAU/8
Розділ 9. Академічна мобільність		
9.1.	Національна кредитна мобільність	На загальних підставах в межах України
9.2.	Міжнародна кредитна мобільність	Двосторонні договори між Факультетом лінгвістики та соціальних комунікацій Державного університету «Київський авіаційний інститут» та навчальними закладами країн-партнерів.
9.3.	Навчання іноземних здобувачів вищої освіти	Навчання іноземних здобувачів вищої освіти здійснюється на загальних умовах.

2. Перелік освітніх компонентів освітньо-професійної програми та їх логічна послідовність

2.1. Перелік освітніх компонентів

Код н/д	Компоненти освітньо-професійної програми (навчальні дисципліни, курсові проєкти (роботи), практики, кваліфікаційна робота)	Кількість кредитів ЄКТС	Форма підсумкового контролю	Семестр
---------	----------------------------------------------------------------------------------------------------------------------------	-------------------------	-----------------------------	---------

	Система менеджменту якості ОСВІТНЬО-ПРОФЕСІЙНА ПРОГРАМА «ЖУРНАЛІСТИКА» першого (бакалаврського) рівня вищої освіти за спеціальністю С7 «Журналістика»	Шифр документа	СМЯ КАІ ОП Б ІД 65484 – 03–2025
	стор. 12 з 21		

1	2	3	4	5
Обов'язкові компоненти				
ОК 1	Історія української державності та культури	3,0	Екзамен	1
ОК 2	Ділова українська мова	3,0	Екзамен	2
ОК 3	Філософія	3,5	Екзамен	4
ОК 4	Фахова іноземна мова	30,5	Диф. залік	1,3,5,7
			Екзамен	2,4,6,8
ОК 5	Фізичне виховання та самовдосконалення	3	Диф. залік	2
ОК 6	Вступ до спеціальності	4,5	Екзамен	1
ОК 7	Аудіовиробництво	4,5	Диф. залік	1
ОК 8	Постановка голосу	4,5	Диф. залік	1
ОК 9	Медіаекономіка	4,5	Екзамен	1
ОК 10	Відеовиробництво	3,5	Диф. залік	2
ОК 11	Медіапсихологія	3,5	Диф. залік	2
ОК 12	Основи наукових досліджень	3,5	Диф. залік	2
ОК 13	Політологія	3,5	Екзамен	3
ОК 14.1	Українська мова (за професійним спрямуванням)	3,0	Екзамен	3
ОК 14.2	Курсова робота з дисципліни «Українська мова (за професійним спрямуванням)»	1	Захист	3
ОК 15	Спічрайтинг	3,5	Екзамен	3
ОК 16	Друга іноземна мова	8,0	Диф. залік	3-4
ОК 17	Плагіат і академічна доброчесність	4,5	Диф. залік	4
ОК 18	Теорія і практика перекладу другої іноземної мови	3,5	Екзамен	5
ОК 19	Копірайтинг	3,5	Диф. залік	5
ОК 20.1	Медіамистецтво	3,0	Екзамен	5
ОК 20.2	Курсова робота з дисципліни «Медіамистецтво»	1	Захист	5
ОК 21	Практикум перекладу другої іноземної мови	3,5	Диф. залік	6
ОК 22	Комунікативістика	3,5	Диф. залік	7
ОК 23	Фотожурналістика	4,5	Диф. залік	1
ОК 24	Історія журналістики	6,0	Екзамен	2
ОК 25.1	Правозахисна журналістика	2,0	Екзамен	4
ОК 25.2	Курсова робота з дисципліни «Правозахисна журналістика»	1	Захист	4
ОК 26	Стилістика української мови	3,5	Екзамен	5
ОК 27	Інтернет-журналістика	4,5	Екзамен	6
ОК 28.1	Дизайн періодичних видань	3,0	Екзамен	6
ОК 28.2	Курсова робота з дисципліни «Дизайн періодичних видань»	1	Захист	6
ОК 29	Еристика	3,5	Диф. залік	6
ОК 30	Історія світової літератури	3,5	Екзамен	7
ОК 31.1	Методика роботи прес-секретаря	3,0	Екзамен	7
ОК 31.2	Курсова робота з дисципліни «Методика роботи	1	Захист	7

	<p style="text-align: center;">Система менеджменту якості ОСВІТНЬО-ПРОФЕСІЙНА ПРОГРАМА «ЖУРНАЛІСТИКА» першого (бакалаврського) рівня вищої освіти за спеціальністю С7 «Журналістика»</p>	Шифр документа	СМЯ КАІ ОП Б ІД 65484-03-2025
		стор. 13 з 21	

Код н/д	Компоненти освітньо-професійної програми (навчальні дисципліни, курсові проекти (роботи), практики, кваліфікаційна робота)	Кількість кредитів ЄКТС	Форма підсумкового контролю	Семестр
1	2	3	4	5
	прес-секретаря»			
ОК 32	Медіапродюсування	3,5	Екзамен	7
ОК 33.1	Літературно-художня критика в засобах масової інформації	4,0	Екзамен	8
ОК 33.2	Курсова робота з дисципліни «Літературно-художня критика в засобах масової інформації»	1	Захист	8
ОК 34	Нові медіа	4,0	Диф. залік	8
ОК 35*	Базова загальновійськова підготовка	10,0	Визначається програмою дисципліни	4
ОК 36	Навчальна практика «Вступ до журналістики»	3,0	Захист звіту	2
ОК 37	Творча практика	3,0	Захист звіту	6
ОК 38	Виробнича практика	3,0	Захист звіту	6
ОК 39	Переддипломна практика	3,0	Захист звіту	8
ОК 40	Кваліфікаційна робота	6,0	Захист роботи	8
Загальний обсяг обов'язкових компонентів:		180 кредитів ЄКТС		

Вибіркові компоненти**				
ВК1	Дисципліна 1	4,0	Диф. залік	3
ВК2	Дисципліна 2	4,0	Диф. залік	3
ВК3	Дисципліна 3	4,0	Диф. залік	3
ВК4	Дисципліна 4	4,0	Диф. залік	5
ВК5	Дисципліна 5	4,0	Диф. залік	5
ВК6	Дисципліна 6	4,0	Диф. залік	5
ВК7	Дисципліна 7	4,0	Диф. залік	6
ВК8	Дисципліна 8	4,0	Диф. залік	6
ВК9	Дисципліна 9	4,0	Диф. залік	6
ВК10	Дисципліна 10	4,0	Диф. залік	7
ВК11	Дисципліна 11	4,0	Диф. залік	7
ВК12	Дисципліна 12	4,0	Диф. залік	7
ВК13	Дисципліна 13	4,0	Диф. залік	8
ВК14	Дисципліна 14	4,0	Диф. залік	8
ВК15	Дисципліна 15	4,0	Диф. залік	8
Загальний обсяг вибірових компонентів		60 кредитів ЄКТС		
Загальний обсяг освітньо-професійної програми		240 кредитів ЄКТС		

Примітки:

* Навчальна дисципліна «Базова загальновійськова підготовка» (OK35) введена до освітньої програми на підставі п. 7 Порядку проведення базової загальновійськової підготовки громадян України, які здобувають вищу освіту, та поліцейських, затвердженого постановою Кабінету Міністрів України від 21.06.2024 № 734.

2.2. Структурно-логічна схема освітньо-професійної програми

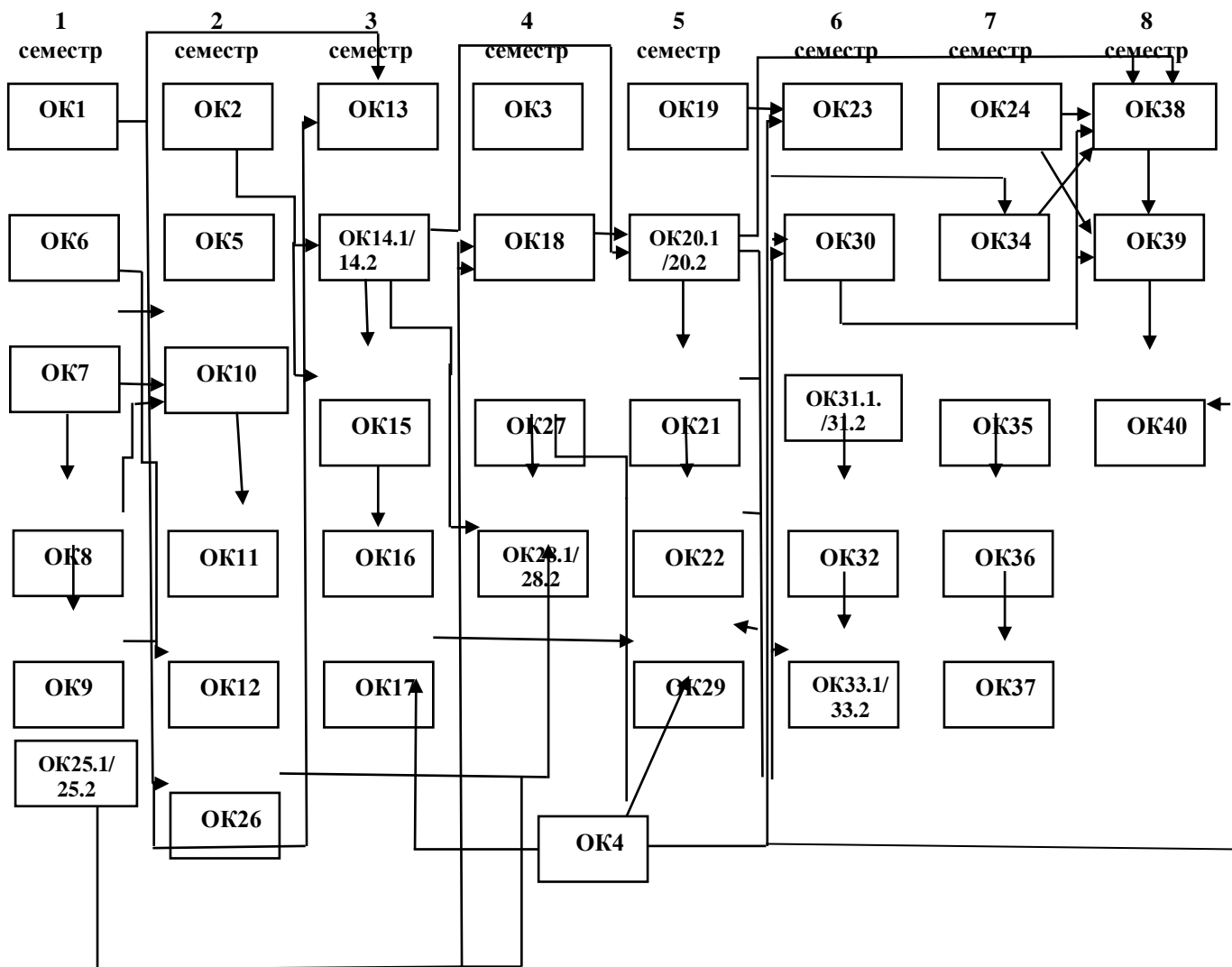

	<p align="center">Система менеджменту якості ОСВІТНЬО-ПРОФЕСІЙНА ПРОГРАМА «ЖУРНАЛІСТИКА» першого (бакалаврського) рівня вищої освіти за спеціальністю С7 «Журналістика»</p>	Шифр документа	СМЯ КАІ ОП Б ІД 65484-03-2025
		стор. 15 з 21	

3 семестр 4 семестр 5 семестр 6 семестр 7 семестр 8 семестр

ВК1		ВК4	ВК7	ВК10	ВК13
ВК2		ВК5	ВК8	ВК11	ВК14
ВК3		ВК6	ВК9	ВК12	ВК15

3. Форма атестації здобувачів вищої освіти

Форми атестації здобувачів вищої освіти	Атестація випускників освітньо-професійної програми проводиться у формі захисту кваліфікаційної роботи та завершується видачою документів встановленого зразка про присудження їм ступеня бакалавра з присвоєнням освітньої кваліфікації: Бакалавр журналістики. Атестація здійснюється відкрито і публічно
Вимоги до кваліфікаційної роботи	Кваліфікаційна робота передбачає самостійне розв'язання складної задачі або комплексної проблеми у сфері журналістики, що супроводжується проведенням досліджень та/або застосуванням інноваційних підходів та характеризується невизначеністю умов і вимог. У кваліфікаційній роботі не повинно бути академічного плагіату, фальсифікації, фабрикації та списування. Кваліфікована робота має бути розміщена на сайті закладу вищої освіти або його структурного підрозділу, або у репозитарії закладу вищої освіти.
Вимоги до кваліфікаційного екзамену	

4. Матриця відповідності програмних компетентностей компонентам освітньо-професійної програми

Компонент и	Компетентності																																						
	ОК1	ОК2	ОК3	ОК4	ОК5	ОК6	ОК7	ОК8	ОК9	ОК10	ОК11	ОК12	ОК13	ОК14.1	ОК14.2	ОК15	ОК16	ОК17	ОК18	ОК19	ОК20	ОК21	ОК22	ОК23	ОК24	ОК25	ОК26	ОК27	ОК28	ОК29	ОК30	ОК31	ОК32	ОК33	ОК34	ОК35	ОК36		
ІК	+	+	+	+	+	+	+	+	+	+	+	+	+	+	+	+	+	+	+	+	+	+	+	+	+	+	+	+	+	+	+	+	+	+	+	+	+	+	+
ЗК1	+	+	+	+	+	+	+	+	+	+	+	+	+	+	+	+	+	+	+	+	+	+	+	+	+	+	+	+	+	+	+	+	+	+	+	+	+	+	+
ЗК2	+	+	+	+	+	+	+	+	+	+	+	+	+	+	+	+	+	+	+	+	+	+	+	+	+	+	+	+	+	+	+	+	+	+	+	+	+	+	+
ЗК3	+	+	+	+	+	+	+	+	+	+	+	+	+	+	+	+	+	+	+	+	+	+	+	+	+	+	+	+	+	+	+	+	+	+	+	+	+	+	+
ЗК4	+	+	+	+	+	+	+	+	+	+	+	+	+	+	+	+	+	+	+	+	+	+	+	+	+	+	+	+	+	+	+	+	+	+	+	+	+	+	+
ЗК5	+	+	+	+	+	+	+	+	+	+	+	+	+	+	+	+	+	+	+	+	+	+	+	+	+	+	+	+	+	+	+	+	+	+	+	+	+	+	+
ЗК6	+	+	+	+	+	+	+	+	+	+	+	+	+	+	+	+	+	+	+	+	+	+	+	+	+	+	+	+	+	+	+	+	+	+	+	+	+	+	+
ЗК7	+	+	+	+	+	+	+	+	+	+	+	+	+	+	+	+	+	+	+	+	+	+	+	+	+	+	+	+	+	+	+	+	+	+	+	+	+	+	+
ЗК8	+	+	+	+	+	+	+	+	+	+	+	+	+	+	+	+	+	+	+	+	+	+	+	+	+	+	+	+	+	+	+	+	+	+	+	+	+	+	+
ЗК9	+	+	+	+	+	+	+	+	+	+	+	+	+	+	+	+	+	+	+	+	+	+	+	+	+	+	+	+	+	+	+	+	+	+	+	+	+	+	+
ЗК10	+	+	+	+	+	+	+	+	+	+	+	+	+	+	+	+	+	+	+	+	+	+	+	+	+	+	+	+	+	+	+	+	+	+	+	+	+	+	+
ЗК11	+	+	+	+	+	+	+	+	+	+	+	+	+	+	+	+	+	+	+	+	+	+	+	+	+	+	+	+	+	+	+	+	+	+	+	+	+	+	+
ЗК12	+	+	+	+	+	+	+	+	+	+	+	+	+	+	+	+	+	+	+	+	+	+	+	+	+	+	+	+	+	+	+	+	+	+	+	+	+	+	+
ЗК13	+	+	+	+	+	+	+	+	+	+	+	+	+	+	+	+	+	+	+	+	+	+	+	+	+	+	+	+	+	+	+	+	+	+	+	+	+	+	+
ЗК14	+	+	+	+	+	+	+	+	+	+	+	+	+	+	+	+	+	+	+	+	+	+	+	+	+	+	+	+	+	+	+	+	+	+	+	+	+	+	+
ЗК15	+	+	+	+	+	+	+	+	+	+	+	+	+	+	+	+	+	+	+	+	+	+	+	+	+	+	+	+	+	+	+	+	+	+	+	+	+	+	+
ФК1	+	+	+	+	+	+	+	+	+	+	+	+	+	+	+	+	+	+	+	+	+	+	+	+	+	+	+	+	+	+	+	+	+	+	+	+	+	+	+
ФК2	+	+	+	+	+	+	+	+	+	+	+	+	+	+	+	+	+	+	+	+	+	+	+	+	+	+	+	+	+	+	+	+	+	+	+	+	+	+	+
ФК3	+	+	+	+	+	+	+	+	+	+	+	+	+	+	+	+	+	+	+	+	+	+	+	+	+	+	+	+	+	+	+	+	+	+	+	+	+	+	+
ФК4	+	+	+	+	+	+	+	+	+	+	+	+	+	+	+	+	+	+	+	+	+	+	+	+	+	+	+	+	+	+	+	+	+	+	+	+	+	+	+
ФК5	+	+	+	+	+	+	+	+	+	+	+	+	+	+	+	+	+	+	+	+	+	+	+	+	+	+	+	+	+	+	+	+	+	+	+	+	+	+	+
ФК6	+	+	+	+	+	+	+	+	+	+	+	+	+	+	+	+	+	+	+	+	+	+	+	+	+	+	+	+	+	+	+	+	+	+	+	+	+	+	+
ФК7	+	+	+	+	+	+	+	+	+	+	+	+	+	+	+	+	+	+	+	+	+	+	+	+	+	+	+	+	+	+	+	+	+	+	+	+	+	+	+
ФК8	+	+	+	+	+	+	+	+	+	+	+	+	+	+	+	+	+	+	+	+	+	+	+	+	+	+	+	+	+	+	+	+	+	+	+	+	+	+	+
ФК9	+	+	+	+	+	+	+	+	+	+	+	+	+	+	+	+	+	+	+	+	+	+	+	+	+	+	+	+	+	+	+	+	+	+	+	+	+	+	+
ФК10	+	+	+	+	+	+	+	+	+	+	+	+	+	+	+	+	+	+	+	+	+	+	+	+	+	+	+	+	+	+	+	+	+	+	+	+	+	+	+

(Продовження)

Компетентності	Компоненти									
	ОК37	ОК38	ОК39	ОК40	БК1	БК2	БК15	...
ІК	+	+	+	+						
ЗК1	+	+	+	+						
ЗК2	+		+	+						
ЗК3		+								
ЗК4	+		+							
ЗК5										
ЗК6		+								
ЗК7	+		+							
ЗК8		+								
ЗК9	+									
ЗК10		+								
ЗК11		+	+							
ЗК12	+			+						
ЗК13	+			+						

ЗК14			+						
ФК1		+							
ФК2	+			+					
ФК3	+		+						
ФК4				+					
ФК5	+								
ФК6									
ФК7				+	+				
ФК8	+	+		+					
ФК9			+						
ФК10									

Примітка.

Згідно з п. 8 Порядку проведення базової загальновійськової підготовки громадян України, які здобувають вищу освіту, та поліцейських, затвердженого постановою Кабінету Міністрів України від 21.06.2024 № 734, сукупність вимог до змісту та результатів освітньої діяльності (відповідно і здобутих компетентностей), пов'язаних з базовою загальновійськовою підготовкою (ОК35), визначаються типовою програмою навчальної дисципліни “Базова загальновійськова підготовка”, яка розробляється та затверджується Генеральним штабом Збройних Сил України за погодженням з Міністерством освіти і науки України.

5. Матриця забезпечення програмних результатів навчання (ПРН) відповідними компонентами освітньо-професійної програми

Компоненти Прогр. результати навчання	ОК1	ОК2	ОК3	ОК4	ОК5	ОК6	ОК7	ОК8	ОК9	ОК10	ОК11	ОК12	ОК13	ОК14.1	ОК14.2	ОК15	ОК16	ОК17	ОК18	ОК19	ОК20	ОК21	ОК22	ОК23	ОК24	ОК25	ОК26	ОК27	ОК28	ОК29	ОК30	ОК31	ОК32	ОК33	ОК34	ОК35	ОК36				
	ПРН1	+	+	+	+	+	+	+	+	+	+	+	+	+	+	+	+	+	+	+	+	+	+	+	+	+	+	+	+	+	+	+	+	+	+	+	+	+	+		
ПРН2	+			+			+	+		+	+	+	+			+		+		+	+	+		+		+	+			+			+	+	+	+	+	+	+		
ПРН3		+	+	+	+	+	+	+		+		+		+		+		+	+	+	+	+	+	+		+				+	+		+	+	+	+	+	+	+		
ПРН4	+		+	+		+		+				+	+			+					+	+	+	+	+	+	+	+	+	+	+	+	+	+	+	+	+	+	+		
ПРН5							+			+								+			+	+					+												+	+	
ПРН6		+			+					+		+		+			+					+						+	+							+	+	+	+	+	
ПРН7					+		+			+								+							+	+	+	+	+	+	+	+	+	+	+	+	+	+	+	+	
ПРН8	+	+	+	+	+				+	+	+	+				+					+	+					+	+	+	+	+	+	+	+	+	+	+	+	+	+	
ПРН9	+		+			+				+	+	+								+				+				+	+	+	+	+	+	+	+	+	+	+	+	+	
ПРН10	+		+			+					+					+							+				+				+							+	+	+	
ПРН11	+	+						+				+		+	+	+			+			+	+	+	+	+	+	+	+	+	+	+	+	+	+	+	+	+	+	+	
ПРН12		+			+						+								+						+	+	+	+	+	+	+	+	+	+	+	+	+	+	+	+	
ПРН13	+		+						+	+	+	+				+						+	+	+	+	+	+	+	+	+	+	+	+	+	+	+	+	+	+	+	
ПРН14		+		+			+	+		+				+	+	+		+				+	+			+				+						+	+	+	+	+	
ПРН15			+							+		+		+					+								+	+			+				+	+	+	+	+	+	+
ПРН16	+						+	+						+						+		+		+	+	+	+	+	+	+	+	+	+	+	+	+	+	+	+	+	+

Визначаються згідно з п.8 Порядку, затвердженого постановою КМУ від 21.06.2024 № 734

	<p>Система менеджменту якості ОСВІТНЬО-ПРОФЕСІЙНА ПРОГРАМА «ЖУРНАЛІСТИКА»</p>	Шифр документа	СМЯ КАІ ОП Б ІД 65484-03-2025
	<p>першого (бакалаврського) рівня вищої освіти за спеціальністю С7 «Журналістика»</p>	стор. 19 з 21	

1. Закон України «Про освіту» від 05.09.2017 № 2145-VIII (із змінами) [Електронний ресурс]. – режим доступу: <http://zakon.rada.gov.ua/laws/show/2145-19>
2. Закон України «Про вищу освіту» від 01.07.2014 № 1556-VII (із змінами) [Електронний ресурс]. – режим доступу: <http://zakon4.rada.gov.ua/laws/show/1556-18>
3. Постанова Кабінету Міністрів України від 23.11.2011 № 1341 «Про затвердження Національної рамки кваліфікацій» (із змінами) [Електронний ресурс]. – режим доступу: <https://zakon.rada.gov.ua/laws/show/1341-2011-p>
4. Постанова Кабінету Міністрів України від 29.04.2015 № 266 «Про затвердження переліку галузей знань і спеціальностей, за якими здійснюється підготовка здобувачів вищої та фахової передвищої освіти» (із змінами) [Електронний ресурс]. – режим доступу: <https://zakon.rada.gov.ua/laws/show/266-2015-p>
5. Національний класифікатор України. Класифікація видів економічної діяльності: ДК 009:2010, затверджений наказом Держспоживстандарту України від 11.10.2010 № 457 (із змінами) [Електронний ресурс]. – режим доступу: <https://zakon.rada.gov.ua/rada/show/vb457609-10>
6. Наказ Міністерства освіти і науки України від 19.11.2024 № 1625 «Про особливості запровадження змін до переліку галузей знань і спеціальностей, за якими здійснюється підготовка здобувачів вищої та фахової передвищої освіти, затверджених постановою Кабінету Міністрів України від 30 серпня 2024 року № 1021» (із змінами) [Електронний ресурс]. – режим доступу: <https://ips.ligazakon.net/document/re43178?an=1>
7. Національний класифікатор України. Класифікатор професій ДК 003:2010, затверджений наказом Держспоживстандарту України від 28.07.2010 № 327 (із змінами) [Електронний ресурс]. – режим доступу: <https://zakon.rada.gov.ua/rada/show/va327609-10>
8. Наказ Міністерства освіти і науки України від 13.06.2024 № 842 «Про внесення змін до деяких стандартів вищої освіти» [Електронний ресурс]. – режим доступу: <https://mon.gov.ua/static-objects/mon/sites/1/vishcha-osvita/zatverdzeni%20standarty/2024/Nakaz-842.vid.13.06.2024.pdf>
9. Наказ Міністерства освіти і науки України від 15.05.2024 №686 «Про затвердження Положення про акредитацію освітніх програм, за якими здійснюється підготовка здобувачів вищої освіти» [Електронний ресурс]. – режим доступу: <https://zakon.rada.gov.ua/laws/show/z1013-24#Text>
10. Постанова Кабінету міністрів України від 21.06.2024 № 734 «Про затвердження Порядку проведення базової загальновійськової підготовки громадян України, які здобувають вищу освіту, та поліцейських» [Електронний ресурс]. – режим доступу: <https://zakon.rada.gov.ua/laws/show/734-2024-%D0%BF>

(Ф 03.02 – 04)

АРКУШ РЕЄСТРАЦІ РЕВІЗІЙ

№ пор.	Прізвище, ім'я, по батькові	Дата ревізії	Підпис	Висновок щодо адекватності

(Ф 03.02 – 03)

АРКУШ ОБЛІКУ ЗМІН

№ зміни	№ листа (сторінки)				Підпис особи, яка внесла зміну	Дата внесення зміни	Дата введення зміни
	Зміненого	Заміненого	Нового	Анульованого			

(Ф 03.02 – 32)

УЗГОДЖЕННЯ ЗМІН

	Підпис	Ініціали, прізвище	Посада	Дата
Розробник				
Узгоджено				
Узгоджено				
Узгоджено				